



HASWING ARMADA T 8.0 / 4300W / 48V BRUSHLESS

~~2.339,00 €~~ Ursprünglicher Preis war:
2.339,00 € 2.299,00 € Aktueller Preis ist:
2.299,00 €.

Nach langer Entwicklungszeit ist HASWING in die Leistungsklasse der 4-6kW Elektroaußenborder mit 48V Spannung eingestiegen. Wir bieten ab sofort die Motoren Armada 8.0 (4,3kW) und Armada 10.0 (6kW) an. Die beiden Leistungsstufen sind sowohl mit Pinnensteuerung als auch als Ferngasvariante verfügbar.

Artikelnummer: 25279

Kategorien: [Elektro Außenborder 10 PS, Motoren](#)



BESCHREIBUNG

Haswing Armada T 8.0 / 4300W / 48V Brushless

Nach langer Entwicklungszeit ist HASWING in die Leistungsklasse der 4-6kW Elektroaußenborder mit 48V Spannung eingestiegen. Wir bieten ab sofort die Motoren Armada 8.0 (4,3kW) und Armada 10.0 (6kW) an. Die beiden Leistungsstufen sind sowohl mit Pinnensteuerung als auch als Ferngasvariante verfügbar.

Die Brushless-Motoren haben durch ihre hohe Leistungsabgabe eine Wasserkühlung. Durch einen Impeller wird sowohl der Motor, als auch die Steuerelektronik gekühlt. Beide sitzen im Motorkopf. Der Wasserstrahl des Kühlwassers verlässt wie bei einem Verbrennungsmotor auf der Unterseite des Motorkopfs das Kühlsystem.

Durch die Anti-Kavitationsplatte oberhalb des Propellers wird die Ansaugung von Luft durch den Propeller und die Eintauchtiefe des Motors vermindert. Auf der Oberseite der Platte ist eine Ersatz-Mitnahmescheibe des Propellers fixiert.

Die LED Anzeige auf dem Motorkopf zeigt die momentane Batteriespannung an.

Die Pinnenversion des HASWING Armada Serie ist mit einer ausziehbaren Pinne ausgestattet, die nach Bedarf mit einem Handgriff nach oben oder nach unten geklappt und fixiert werden kann. Der Magnet-Motorstopp an der Pinne sorgt für eine sofortige Fahrtunterbrechung, falls der Bootsführer ins Wasser fällt.

Die Stromzufuhr des 48V Motors ist ausreichend dimensioniert. Am Motor ist ein ca. 30cm Kabel mit SB175 Hochstrom-Batteriesteckverbinder verbaut. Das 130cm Verlängerungskabel zur Batterie besitzt ebenfalls einen adäquaten Steckverbinder und einen soliden Schalter, um den Motor von der Stromversorgung zu trennen.

Gerne werden wir Sie nach eigenen Fahrttests mit weiteren Informationen zu diesem neu auf den Markt gekommenen Motor versorgen.

Format des Motors:

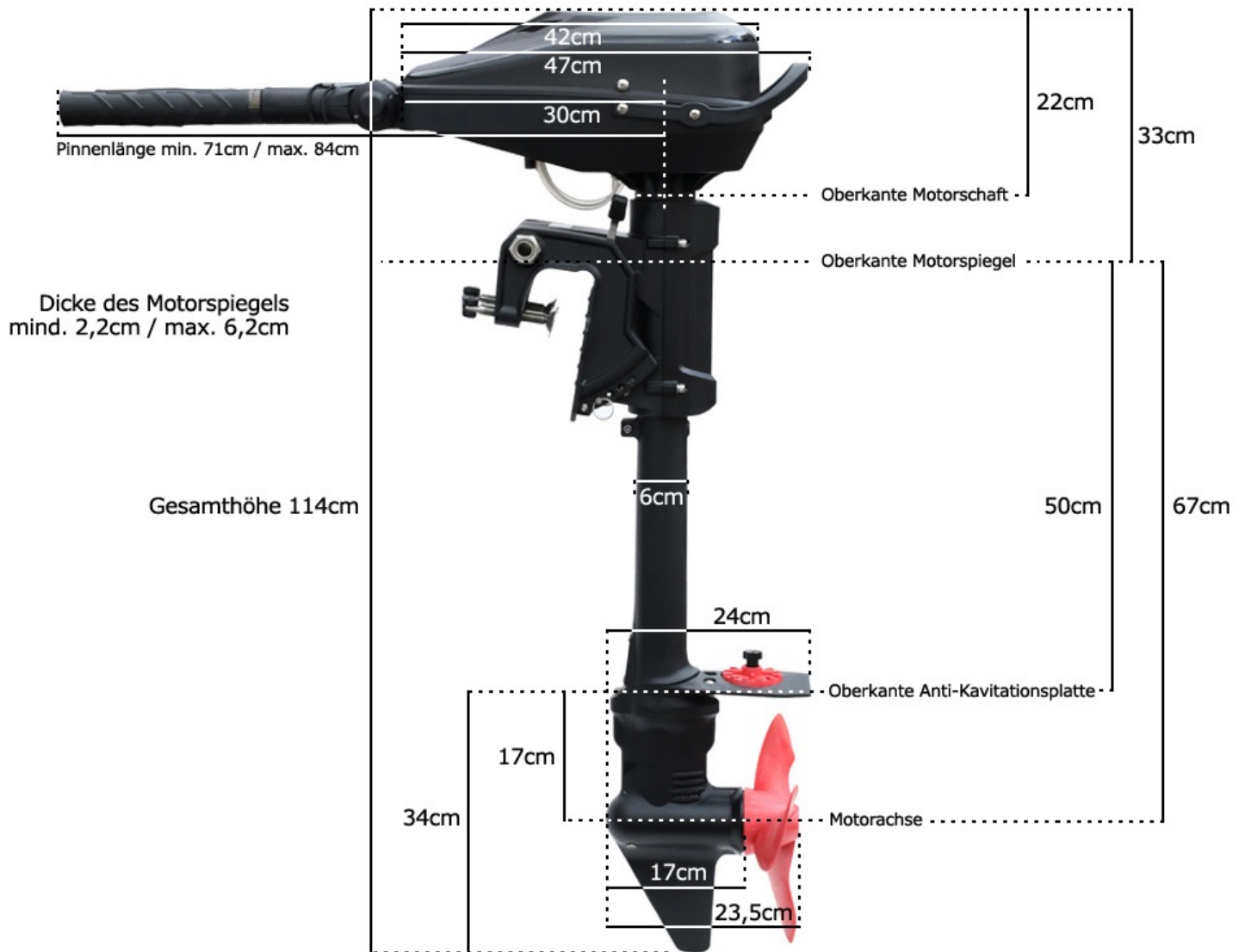

Empfohlen für Boote bis 9m Länge.

TECHNISCHE DATEN

- Motorleistung (Dauer/max): 4300W
- Schaftlänge: 670mm max. (feste Eintauchtiefe)
- Schaftmaterial: Aluminium
- Leistung/Schub (kp/W): bis 113,4 kp Schub (250 lbs)

- Spannung (Dauer/max): 95A
- Betriebsspannung: 48V DC
- Spannungsfenster: 32V - 57V
- Motor + Elektronik: wassergekühlt / Impeller
- Geschwindigkeitseinstellung: stufenlos
- Steuerung: Knickwinkelsteuerung über Pinne
- Batteriekabel mit SB175 Stecker + Unterbrechungsschalter (siehe Fotos)
- Batterieanzeige: LED-Anzeige
- Propeller mit 3 Blättern 30cm / 11,8inch
- Motordrehzahl: max. 1050rpm
- Geräuschpegel: max. 75db
- Trim Positionen 4-stufige Verstellung
- Motorgewicht: 33,1kg
- Verpackung 120x61x34cm / 33,1kg Kartongewicht

LIEFERUMFANG

- Motormodul Armada T 8.0
- Magnet-Motorstopp
- Propellerschraube
- Werkzeug zur Fixierung der Schraube
- Ersatz-Mitnahmescheibe
- Verlängerungskabel 130cm mit Schalter